

Einführungskurs PostScript, Teil 2

Lösungen der Übungsaufgaben aus Teil 1:

1. *Quadratzahlen mit alternierender Farbe untereinander schreiben*

```
/Times-Roman findfont 16 scalefont setfont
40 830 moveto % nach oben gehen
/schreibe % Prozedurdeklaration
{
8 string cvs % ob. Stackelement in String
% konvertieren
dup % diesen String doppelnd...
stringwidth % und durch seine Laenge und
% Hoehe ersetzen
pop % Hoehe vom Stack entfernen
neg % Vorzeichen der Laenge
% aendern...
-20 rmoveto % und als 1. Argument fuer
% rmoveto nehmen
show % String ausgeben
} def
1 % Startwert
20 { % Argument fuer repeat
dup dup mul % ob. Stackelem. 2 x doppelnd,
% quadrieren
dup 2 mod 0 eq % Test, ob gerade Zahl
{ 1 0 0 setrgbcolor } % rot, wenn gerade
{ 0 0 0 setrgbcolor } % sonst schwarz
ifelse
schreibe % Quadratzahl ausgeben als String
1 add % aktuelle Zahl inkrementieren
} repeat
showpage
```

Zweite Variante: mit `for`-Schleife

`for` stellt Laufvariable bereits auf dem Stack zur Verfügung!

Somit Hauptblock nur noch:

```
1 1 20 {
dup dup mul
dup 2 mod 0 eq
{ 1 0 0 setrgbcolor }
{ 0 0 0 setrgbcolor }
ifelse
```



```

-120 rotate                                % wieder Änderung des Koord.syst.:
                                           % neue Zeile...
0 1 translate
-60 rotate
0 1 translate
180 rotate
} repeat                                    % wieder neu zeichnen im neuen Syst.
showpage

```

Der Teil zwischen "Beginn Verschiebung" und "Ende Verschiebung" kann ersetzt werden durch einen einzigen translate-Befehl, wenn man die Verschiebungslänge ausrechnet:

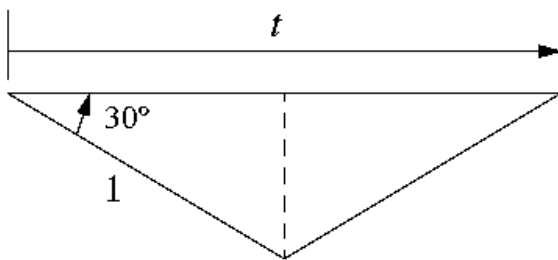

$t = 2 \cos 30^\circ$, also
`30 cos 2 mul 0 translate`

Ergebnis des obigen Programms:

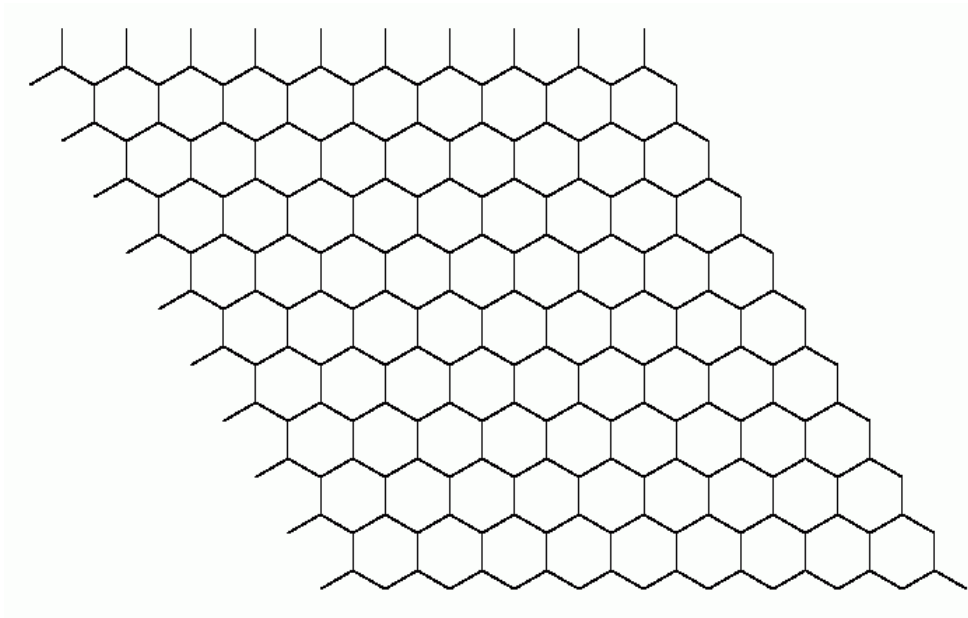

Lösung 2:

- andere Elementarzelle

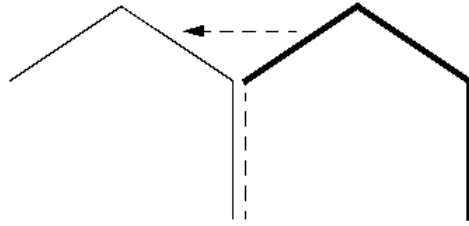

- Streifen als Prozedur definieren

```

20 20 scale
0.05 setlinewidth
/streifen
{
20 20 moveto
10 {
3 {
0 1 rlineto
60 rotate
} repeat
0 1 rmoveto
180 rotate
} repeat
stroke
} def
10 {
gsave
streifen
grestore
30 cos 1.5 translate
} repeat
showpage

```

Kommentar-Konventionen

Einhaltung wichtig beim Ausdrucken. (vgl. Vollenweider 1989)

Erste Zeile in der Datei:

```
%!PS-Adobe-2.0 EPSF-2.0
```

Der folgende BoundingBox-Kommentar muss im Dateikopf (also im Block der ersten Kommentare) vorhanden sein:

```
%%BoundingBox: ULx ULy ORx ORy
```

Untere linke und obere rechte Ecke einer Begrenzungsbox, Angabe im Koordinatensystem des PostScript-Anwenders.

Also z.B.: %%BoundingBox: 0 0 596 843

Weitere, empfohlene Kommentare:

```
%%Title: Dokument-Titel
```

```
%%Creator: Ihr Name
```

%%CreationDate: Datums- und Zeitangabe
%%EndComments Abschluss der Kopf-Kommentare

Font-Namen

Erzeugung einer Liste der verfügbaren Fonts des Druckers (standardmäßig vorgegeben meist 35 Fonts):

```
%!PS-Adobe-2.0 EPSF-2.0
%%BoundingBox: 0 0 596 843
/buffer 100 string def
/x 20 def
/y 750 def
FontDirectory { pop } forall % für jeden Directory-
%Eintrag werden 2 Objekte auf den Stack gelegt, eines wird
% gleich entfernt mit pop
count { % für jeden Stack-Eintrag mache...
dup % Font-Name wird für findfont und für cvs
% gebraucht

findfont
20 scalefont setfont
x y moveto
/y y 20 sub def % Zuweisung an y
buffer cvs
show
} repeat
showpage
```

Verwendung anderer Maßeinheiten als pt

durch Definition einer Umrechnungsfunktion: z.B.

```
/cm { 28.346456 mul } def
```

Die Verwendung der neuen Maßeinheit wird dann sehr einfach:

```
5 cm 4.5 cm moveto
```

Füllregeln

Der aktuelle Pfad kann Selbstüberschneidungen haben und aus mehreren Teilpfaden bestehen. Beispiel:

```
/cm { 28.346456 mul } def
5 cm 10 cm moveto
5 cm 0 rlineto
0 10 cm rlineto
-5 cm 0 rlineto
closepath
9 cm 7.5 cm moveto
0 7.5 cm rlineto
5 cm 0 rlineto
0 -7.5 cm rlineto
```

```
closepath
8 cm 12.5 cm moveto
5 cm 0 rlineto
0 5 cm rlineto
-5 cm 0 rlineto
closepath
stroke
showpage
```

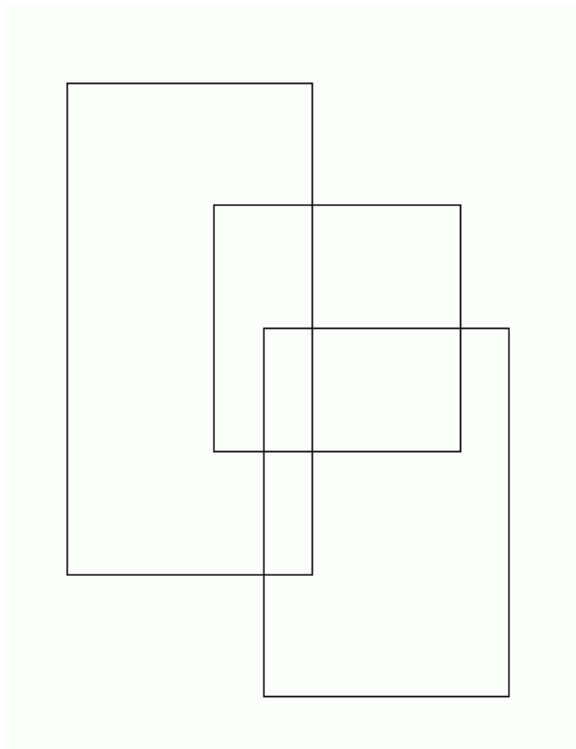

Füllen nach der Non-Zero Winding Rule (Befehl `fill`, d.h. setze `0.5 setgray fill` statt `stroke` ein):

- waagerechte Test-Strahlen durch alle Flächenteile
- Zähler `z` für jeden Strahl links mit 0 initialisieren
- trifft Strahl auf nach oben gerichteten Kurvenzug: `z++`
- trifft Strahl auf nach unten gerichteten Kurvenzug: `z--`
- fülle alle Flächen, wo `z` ungleich 0 ist

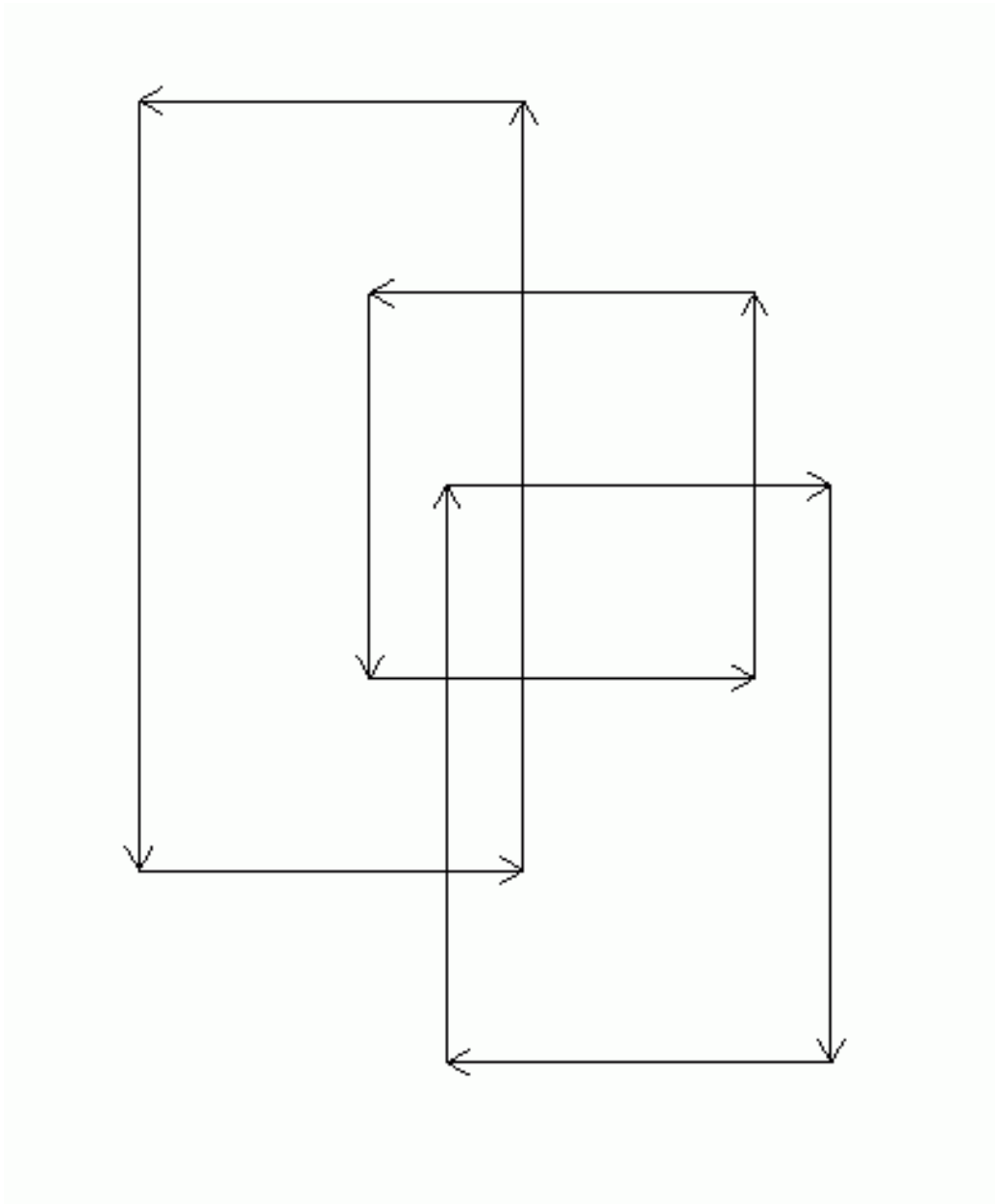

Ergebnis:

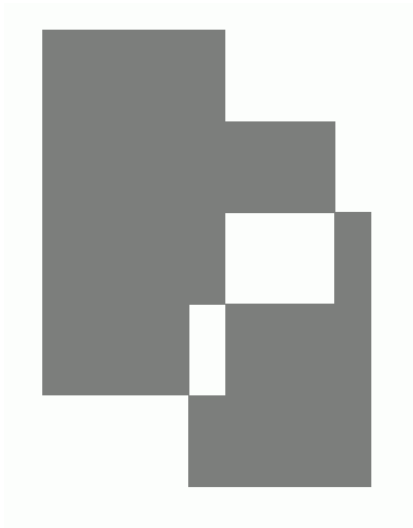

Füllen nach der Even-Odd Rule (Befehl `eofill` statt `fill`):

- `z` wird für jeden Übergang inkrementiert (unabh. von der Richtung),
- fülle alle Flächen, wo `z` ungerade ist.

Ergebnis:

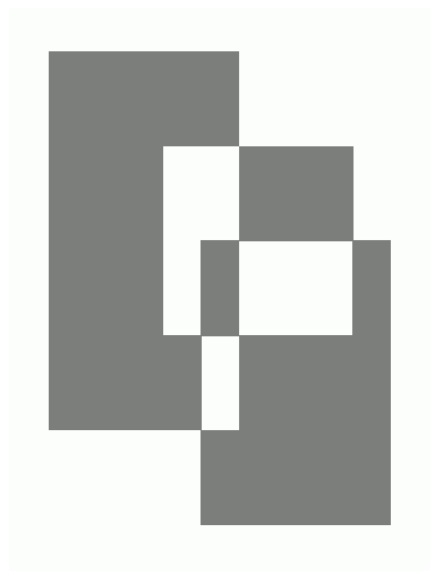

Clipping

Ausblenden von Teilen der Seite durch eine Maske.

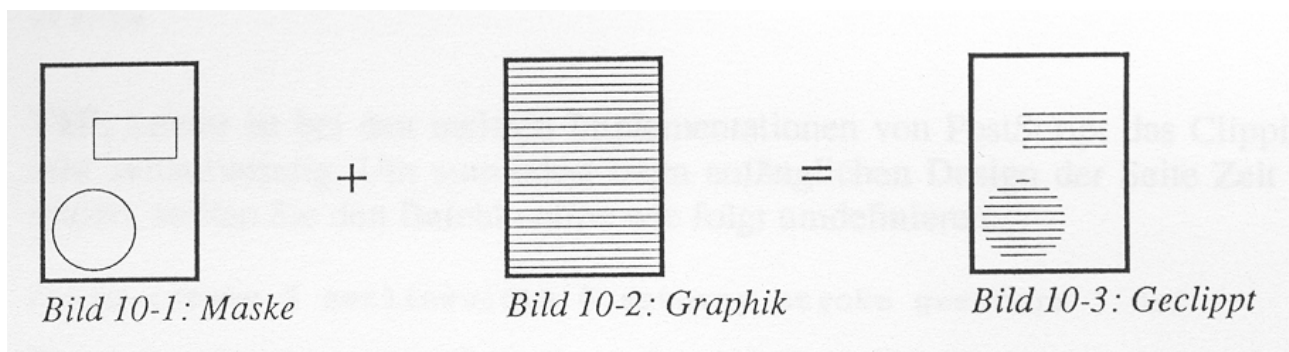

Erst Definition der Maske, dann der Grafik, die geclippt werden soll.

Clipping-Befehl hat dauerhafte Wirkung und muss mit `gsave ... grestore` gekapselt werden, wenn danach noch ohne Clipping gezeichnet werden soll!

<code>clip</code>	Übernahme des aktuellen Pfades als Clipping-Pfad, danach Zeichnung nur noch dort, wo Färbung bei <code>fill</code> einträte (<i>non-zero winding rule</i>)
<code>eoclip</code>	analog, aber mit <i>even-odd rule</i>

Beachte: Bei beiden Befehlen bleibt der aktuelle Pfad erhalten (und kann z.B. mit **stroke** gezeichnet werden).

Beispiel:

```
/Kreis1
{
150 300 100 0 360 arc
closepath
} def
/Kreis2
{
250 420 moveto
150 420 100 0 360 arc
closepath
} def
/Vertikalen
{
newpath
0 10 500
{
0 moveto
0 800 rlineto
} for
stroke
} def
/Horizontalen
{
newpath
0 10 800
{
0 exch moveto
500 0 rlineto
} for
stroke
} def
Kreis1 Kreis2 eoclip
% stroke
Vertikalen
Horizontalen
showpage
```

Ergebnis:

ohne stroke	mit stroke
-------------	------------

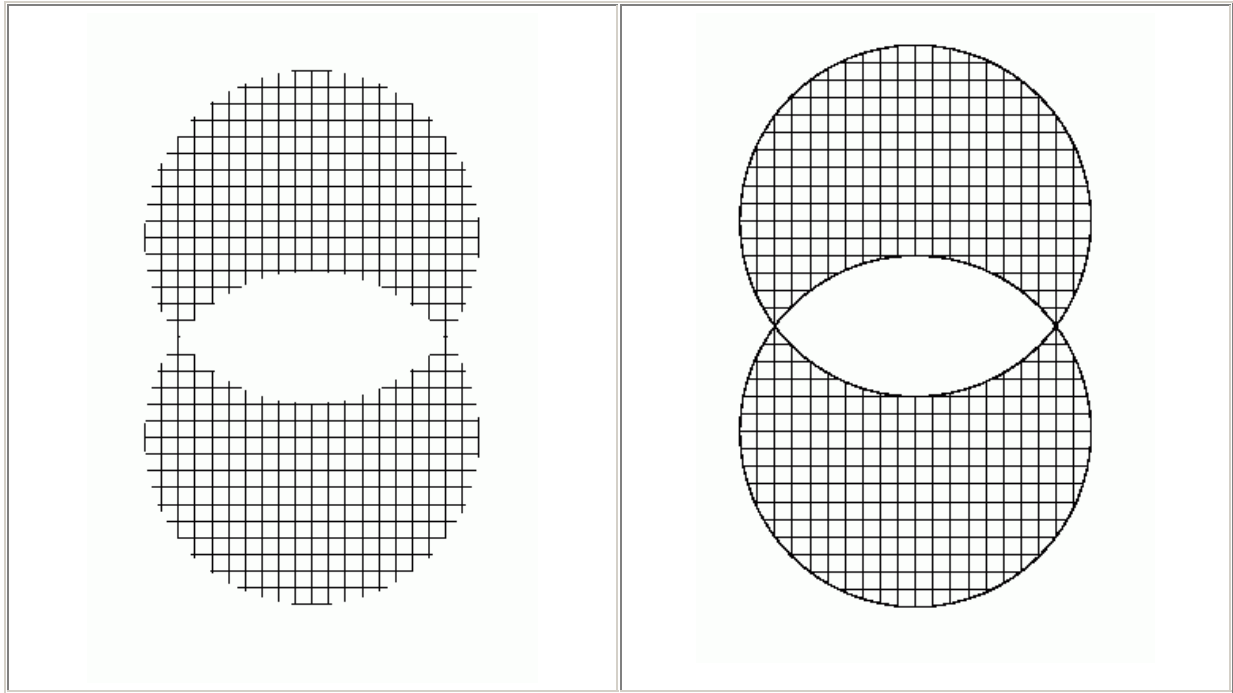

Gestrichelte Linien

Befehl `setdash`

2 Argumente: Array der Strichelungsintervalle, Offset.

Die Array-Einträge werden automatisch periodisch wiederholt.

Beispiel:

```

/mm { 2.834646 mul } def
/Linie {
300 0 rlineto
stroke
} def
20 800 moveto
[ 20 5 ] 0 setdash Linie
20 780 moveto
[ 30 ] 25 setdash Linie
20 760 moveto
[ 4 mm 1.6 mm 1 mm 1.6 mm ] 0 setdash Linie
20 740 moveto
[] 0 setdash Linie
showpage

```

Ergebnis:

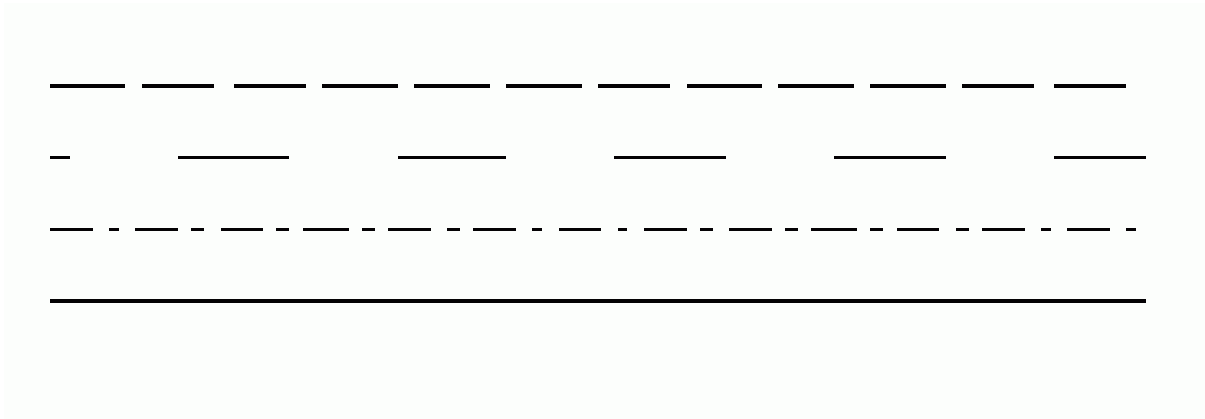

Anwendungsbeispiel: Funktionsverläufe

Sinus- und Kosinusfunktion in einem Diagramm überlagert

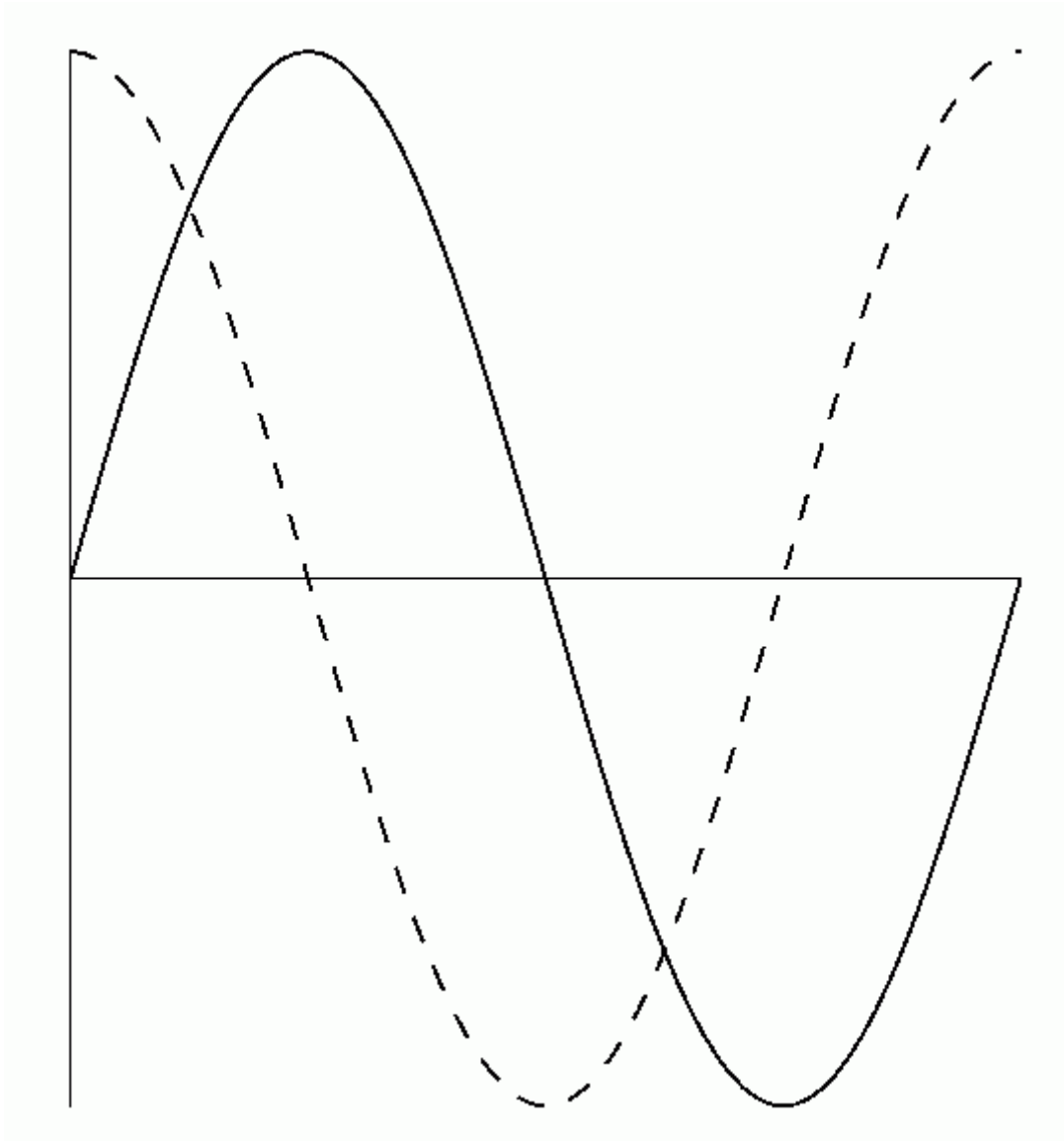

```

/Schritt 5 def
/xtr { 50 add } def
/ytr { 200 mul 400 add } def
/Xachse
{
0 xtr 0 ytr moveto
360 xtr 0 ytr lineto
stroke
} def
/Yachse
{
0 xtr -1 ytr moveto
0 xtr 1 ytr lineto
stroke
} def
/Sinfkt
{
0 xtr 0 sin ytr moveto
0
360 Schritt idiv
{
Schritt add
dup dup sin
exch xtr exch ytr lineto
} repeat
pop
stroke
} def
/Cosfkt
{
0 xtr 0 cos ytr moveto
0 360 Schritt idiv
{
Schritt add
dup dup cos
exch xtr exch ytr lineto
} repeat
pop
[ 10 ] 0 setdash
stroke
} def
Xachse Yachse Sinfkt Cosfkt
showpage

```

Übergabe von Parametern an Prozeduren

```

durch
/pan exch def
...
/pa2 exch def

```

```
/pa1 exch def
```

am Anfang der Prozedurdeklaration

dann kann auf pa_1, pa_2, \dots, pa_n im Inneren der Prozedur zurückgegriffen werden.

Aufruf: $p_1 p_2 \dots p_n$ Prozedurname

(p_i : aktueller Wert des Parameters pa_i).

Beachte: Beim Aufruf wird der Prozedurname ganz oben auf den Stack gelegt. Beim Abarbeiten der Prozedur wird dieser sukzessive mit allen p_i getauscht, und diese werden dabei an die pa_i übergeben.

Beispiel: Länge eines Vektors.

$$\|(x, y)\| = \sqrt{x^2 + y^2}$$

```
/Times-Roman findfont 20 scalefont setfont
100 700 moveto
/Laenge
{
/y exch def
/x exch def
x dup mul y dup mul add sqrt
} def
3 4 Laenge
10 string cvs show
showpage
```

Anwendungsbeispiele:

z.B. Prozedur für Pfeile (statt `rlineto`), `rplineto` (selbstdefiniert):

```
/rplineto
{
/y exch def
/x exch def
/laenge
{
/yy exch def
/xx exch def
xx dup mul yy dup mul add sqrt
} def
/sk { x y laenge div 10 mul } def
% Skalierung auf feste Länge 10
x y rlineto
150 rotate
x sk y sk rlineto
```

```

x sk neg y sk neg rmoveto
60 rotate
x sk y sk rlineto
x sk neg y sk neg rmoveto
-210 rotate                                % Ausgangsorientierung wiederherstellen
} def

```

weiteres Anwendungsbeispiel:

Ein einfaches Fraktal
Koch'sche Kurve

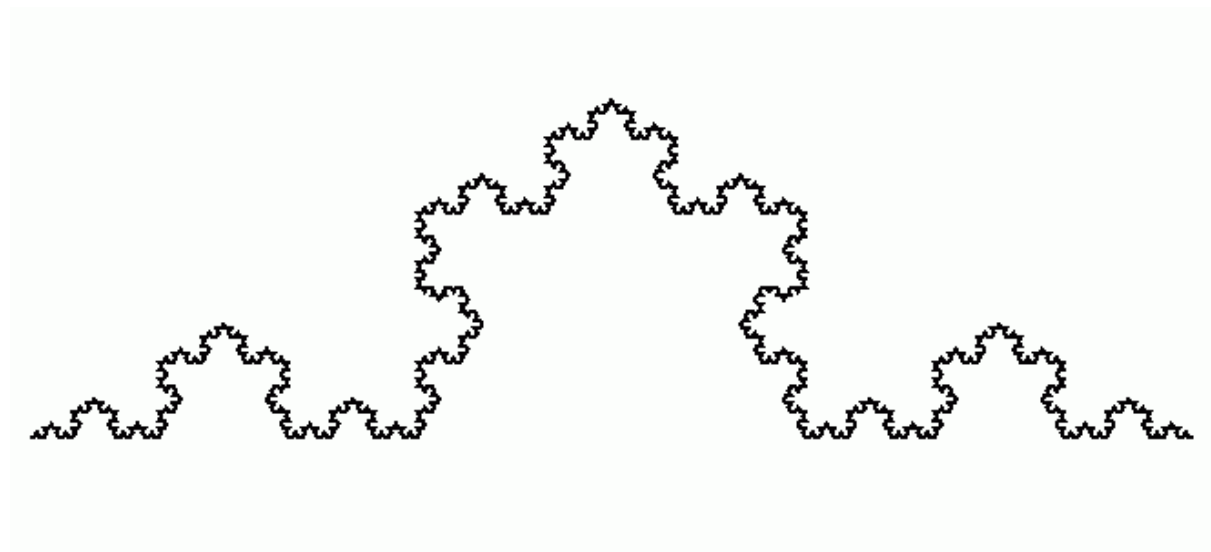

Realisierung mit rekursivem Prozeduraufruf:

```

/iterzahl 5 def
/koch
{
/tiefe exch def
tiefe iterzahl lt
{ % solange Iterationszahl noch nicht ausgeschöpft...
1 3 div dup scale
tiefe 1 add
dup dup dup % Argument wird 4mal gebraucht
koch
60 rotate
koch
-120 rotate
koch
60 rotate
koch
3 3 scale % alte Skalierung wiederherstellen!
}
}

```

```
400 0 rlineto
} ifelse
} def
50 600 moveto
0 koch
stroke
showpage
```

Last modification: October 4.11.2002